

143 mm

**Vinco**  
ASTI • ITALY



210 mm

**Cod.70030 Mod. HS-KJ320F-B3**  
PURIFICATORE D'ARIA - ISTRUZIONI PER L' USO  
ISTRUZIONI ORIGINALI

GRAZIE PER AVER ACQUISTATO UN PRODOTTO VINCO  
LEGGETE ATTENTAMENTE QUESTE ISTRUZIONI E CONSERVATE IL PRESENTE  
MANUALE PER SUCCESSIVE CONSULTAZIONI.



## INTRODUZIONE

Leggere attentamente questo libretto di istruzioni e prendere familiarità con il purificatore prima di utilizzarlo.

Conservare questo documento per una eventuale ulteriore consultazione.

### **ISTRUZIONI IMPORTANTI PER LA SICUREZZA**

- 1) Leggere queste istruzioni facendo riferimento alle illustrazioni prima di utilizzare il purificatore.
- 2) Prima di inserire la spina dell'apparecchio, verificare che la tensione nominale indicata dalla targhetta delle specifiche tecniche posta sul purificatore corrisponda alla tensione dell'impianto.
- 3) Non immergere mai un elemento dell'apparecchio nell'acqua o in qualsiasi altro liquido.
- 4) Non inserire mai oggetti nella griglia di protezione quando la spina del purificatore è inserita o durante il funzionamento del purificatore.
- 5) Fare attenzione ai bambini. Non autorizzarli mai a giocare con il purificatore.
- 6) È sconsigliato esporre le persone (soprattutto i neonati e le persone anziane) ad un flusso continuo d'aria fredda per un lungo periodo.
- 7) NON utilizzare il purificatore in ambienti umidi come le stanze da bagno, o in situazioni in cui sia possibile la caduta accidentale in vasche, piscine o simili
- 8) Tenere l'apparecchio lontano da tendaggi, piante, ecc. Il purificatore deve essere posizionato ad almeno un metro di distanza da ogni altro oggetto.
- 9) NON collegare l'apparecchio all'impianto prima che sia completamente montato e regolato.
- 10) NON utilizzare l'apparecchio se il filo dell'alimentazione è rovinato. Esso deve essere riparato unicamente da un riparatore autorizzato, in quanto sono necessari strumenti e/o elementi conoscitivi specifici.
- 11) Posizionare il cavo di alimentazione lontano dalle zone di passaggio per evitare di inciampare.
- 12) Utilizzare unicamente all'interno.

## PRIMA DELL'UTILIZZO

- 1) **Verificare la compatibilità generale del prodotto tramite il Rivenditore.** Verificare che i requisiti del prodotto rispondano alle necessità di utilizzo; in particolare:
  - i. **Tensione di utilizzo: 230V/50Hz**
  - ii. **Dimensioni e ingombri:** verificare che nel luogo di installazione vi sia lo spazio necessario in tutte le direzioni in modo da evitare che il flusso d'aria venga direzionato in maniera efficace e a distanza di sicurezza frontale adeguata per persone, animali e cose.
- 2) **Controllare il contenuto della confezione.** Eventuali parti mancanti o danneggiate vanno immediatamente segnalate al Rivenditore.

**ATTENZIONE:** gli elementi dell'imballaggio (sacchetti di plastica, polistirolo, ecc.) non devono essere lasciati alla portata dei bambini, in quanto potenziali fonti di pericolo.
- 3) **Controllare l'integrità del prodotto.** NON utilizzare MAI in caso di dubbi circa l'integrità fisica del prodotto. Eventuali danneggiamenti al corpo del purificatore o ai collegamenti elettrici vanno immediatamente segnalati al Rivenditore, che (nei termini e nei modi della Garanzia Legale) deve provvedere con la sostituzione del prodotto stesso. NON tentare di riparare il prodotto da soli: oltre alla immediata decadenza della garanzia, si corrono gravi rischi per la sicurezza, con conseguenti danneggiamenti e possibili folgorazioni.
- 4) **Verificare la sicurezza ambientale del luogo dell'installazione del prodotto.**
  - i. **Il purificatore è progettato per un utilizzo in ambienti chiusi e comunque riparati** e non deve essere installato all'aperto. Non utilizzare in ambienti umidi o esposti agli agenti atmosferici. L'installazione non deve essere effettuata in ambienti

## PRIMA DELL'UTILIZZO

soggetti a naturali forti correnti d'aria, che potrebbero determinare oscillazioni anomale del purificatore ed eventuale caduta.

- ii. **Potenziali fonti di incendio.** Non installare o utilizzare in presenza esalazioni di gas o liquidi potenzialmente infiammabili che potrebbero essere causa di incendio.
  - iii. **Pericolo di folgorazione.** L'impianto a cui si collega il purificatore deve rispondere alle normative di legge in materia di sicurezza elettrica. Non installare in presenza di cavi o collegamenti non sicuri.
  - iv. **Potenziali minacce all'incolumità di persone e/o animali.** Liberare l'area da oggetti che potrebbero interferire con la rotazione delle pale, di materiali che potrebbero essere dispersi dal movimento dell'aria e creare situazioni pericolose.
- 5) **In caso di dubbi, contattare l'Assistenza Tecnica Vinco** nelle modalità indicate nell'apposita sezione.

## CONOSCENZA DEL PRODOTTO

- A – Copertura frontale
- B – Filtro composito H11 HEPA con prefilto e carbone attivo
- C- Pannello di controllo
- D- Uscite aria
- E – Sensore polvere
- F- Maniglia

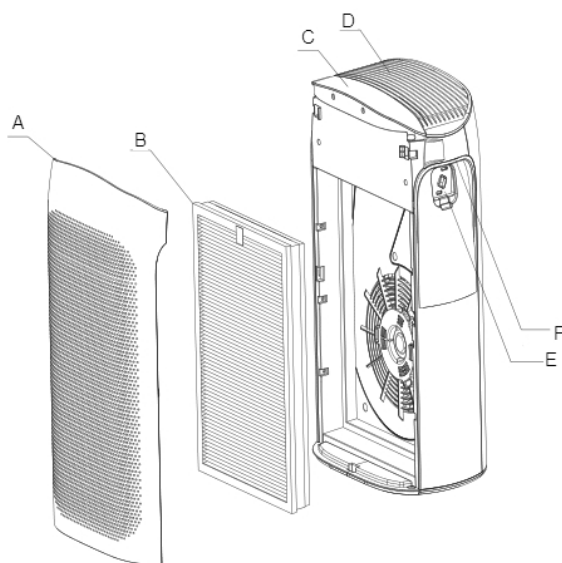

ITALIANO

## MONTAGGIO

1. Aprire il pannello frontale facendo pressione sui lati con entrambe le mani, quindi estrarre il filtro composito H11 HEPA con prefiltra e carbone attivo e rimuovere la busta di plastica di protezione

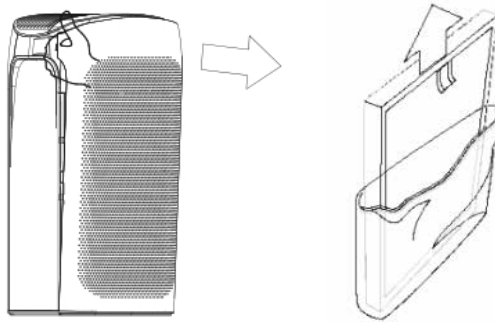

2. Riposizionare ora il filtro composito H11 HEPA con prefiltra e carbone attivo nell'apparecchio come in figura. Un errato montaggio in questa fase pregiudica il funzionamento del prodotto.

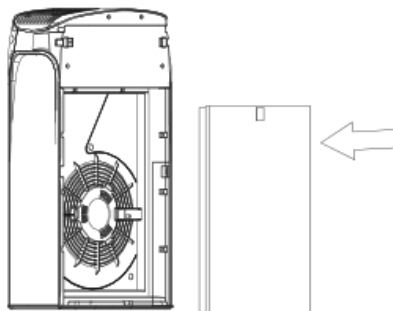

## MONTAGGIO

3. Rimontare il pannello frontale ponendo attenzione alla posizione dei supporti che devono entrare nei fori appositi.
4. Inserire ora la spina nella presa elettrica 230V. Il purificatore è pronto all'uso

NB se le operazioni di montaggio della copertura frontale sono state eseguite correttamente, gli indicatori LED si accenderanno per qualche attimo per poi spegnersi. Ciò indica che l'apparecchio è montato correttamente ed è in stand-by. Se invece al termine del montaggio non si accende alcuna luce LED, ripetere le operazioni di montaggio.

### IMPOSTAZIONE WI-FI

- 1) Scaricare l'app "TUYA" dall'APP Store o scansiona il codice QR qui sotto per scaricare e installare l'app.



- 2) Collegare il WiFi
  - Collegare prima il telefono cellulare al WIFI (supporta solo il WiFi a 2,4 GHz)
  - Aprire l'APP "TUYA", registrarsi e accedere dall'app tramite numero di cellulare. Se si ha già un account, accedere direttamente.
  - Seguire le istruzioni per aggiungere il dispositivo.



## UTILIZZO

- Premere "Home" / "Aggiungi dispositivo" o "+" nell'angolo in alto a destra / "Piccolo elettrodomestico" / "Purificatore d'aria".
  - Premere il pulsante "" per far lampeggiare rapidamente la spia 5s. Premere "Termina configurazione di rete" sull'app.
  - Scegliere il WiFi corretto e inserire la password WiFi corretta. Premere "Conferma" per avviare la connessione WiFi. Selezionare "Conferma indicatore lampeggiante". Se non è presente "Conferma indicatore lampeggiante", selezionare "Rete si distribuzione frequente" nell'angolo in alto a destra e selezionare "Connessione Wi-fi veloce". Cominciare la procedura per la connessione di rete.
  - A connessione stabilita, premere "fatto" quindi è possibile utilizzare il purificatore d'aria tramite l'app. Se la connessione non è riuscita, ripetere i passaggi precedenti.
- 3) Per condividere il dispositivo
- - Selezionare il dispositivo, quindi accedere alla pagina di controllo del dispositivo
  - - Premere "" nell'angolo in alto a destra e accedere alla pagina dei dettagli del dispositivo
  - - Premere "Condividi il dispositivo" / "Aggiungi condivisione" / inserire il numero di cellulare che si desidera aggiungere / "Fine".
  - Quando il telefono cellulare aggiunto entra nell'APP "TUYA", il dispositivo può funzionare normalmente. In caso contrario, ripetere i passaggi di condivisione precedenti.

## UTILIZZO

Questo apparecchio è progettato per un utilizzo domestico nei limiti indicati oltre in questo manuale. Usi differenti

## ITALIANO

## UTILIZZO

Una volta collegata la spina nella presa, posizionare in maniera sicura l'apparecchio come descritto precedentemente in questo manuale.

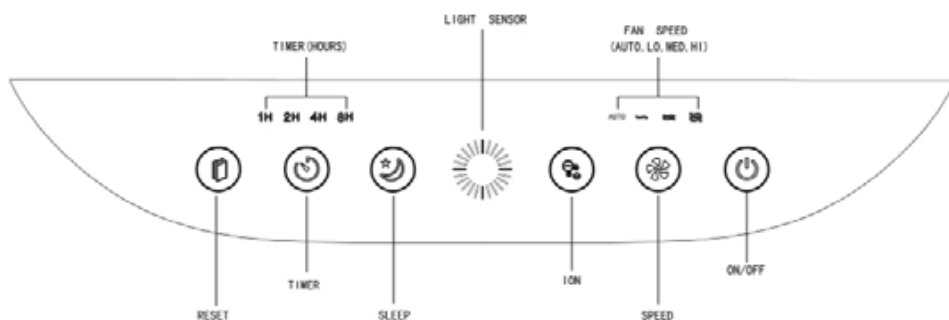

1. Accensione/spegnimento: premere il tasto ON/OFF sulla destra. Una volta premuto il tasto ON/OFF, il purificatore comincerà a funzionare con velocità AUTO e il display LED si attiverà. L'indicatore di qualità dell'aria (light sensor) diventerà per 1 secondo soltanto rosso, verde e blu per poi spegnersi. La velocità della ventola si adeguerà alla qualità dell'aria. Per lo spegnimento, è sufficiente premere di nuovo il tasto OFF.
2. Fan speed (auto/low/mid/high). Premere il pulsante per regolare la velocità in modalità automatica, bassa, media o alta. Premere fino a che il LED indicherà la modalità desiderata. Nella modalità AUTO la velocità verrà automaticamente adeguata alla qualità dell'aria.

## CARATTERISTICHE

3. Tasto ION. Premendolo, si attiverà la funzione ionizzazione utile per una purificazione aggiuntiva. Si accende il corrispondente LED quando entra in funzione; per spegnerla, premere ancora una volta.
4. Modalità Sleeping (notturna). Premere per attivarla, premere ancora per disattivarla
5. Timer. Lo spegnimento può essere impostato con diverse pressioni del tasto da 1 fino a 8 ore
6. Indicatore qualità aria (light sensor)
  - a. Colore blu: qualità buona, velocità ventola LOW (lenta)
  - b. Colore verde: qualità media, velocità ventola MID (media)
  - c. Colore rosso: qualità bassa, velocità ventola HIGH (alta)
7. Pulsante RESET. Quando lampeggia indica la necessità di cambiare il filtro composito H11 HEPA con prefiltro e carbone attivo. Una volta effettuato il cambio, premere il tasto RESET per 3 secondi e la luce si spegnerà. Ciò ripristinerà il contatore per il cambio successivo.

## MANUTENZIONE E STOCCAGGIO

Si raccomanda di verificare lo scollegamento dalla rete prima di qualsiasi operazione di manutenzione

1. Si suggerisce il cambio del filtro composito H11 HEPA con prefiltro e carbone attivo ogni 6 mesi (con uso di 12 ore al giorno). Non è possibile lavare il filtro composito H11 HEPA con prefiltro e carbone attivo, ma per ottimizzarne l'uso e l'efficacia è possibile rimuovere con una spazzola morbida le polveri dalla

## MANUTENZIONE E STOCCAGGIO

- superficie, lasciandolo qualche ora alla luce diretta del sole per permettere una blanda sanificazione UV.
2. Pulire la superficie esterna ed interna con un panno che deve essere asciutto per pulire la presa d'aria e l'uscita dell'aria. Pulire mensilmente con un panno il sensore della polvere laterale.
  3. Non usare liquidi infiammabili, corrosivi o acidi per la pulizia
  4. Non immergere il dispositivo in alcun liquido

## CARATTERISTICHE TECNICHE

Codice prodotto: 70030

Modello: HS-KJ320F-B3

Potenza e alimentazione: 42W, 230V/50Hz

Numero velocità: 4

Capacità purificazione aria: 210mc/h

Rumorosità: da 36 (velocità 1) a 55 dB (velocità 2)

Funzione ionizzatore: automatica con accensione

Filtro: composito H11 HEPA con prefiltra e carbone attivo

Dimensioni: mm 327x220x558

Peso netto: kg. 5

## RISOLUZIONI DEI PROBLEMI PRINCIPALI

### **Il purificatore non si accende**

- a) Verificare l'innesto corretto della presa nella spina 230V. Verificare se la presa elettrica è attiva provando a collegare l'apparecchio in un'altra presa.
- b) Controllare la corretta installazione e riposizionamento della copertura frontale

### **Flusso d'aria in uscita insufficiente**

**ITALIANO**

## RISOLUZIONI DEI PROBLEMI PRINCIPALI

- a) Se il prodotto è nuovo, assicurarsi di avere rimosso la copertura in plastica del filtro composito H11 HEPA con prefiltra e carbone attivo
- b) Verificare che non vi siano oggetti che posizionati sopra le uscite dell'aria
- c) Il filtro composito H11 HEPA con prefiltra e carbone attivo dovrebbe essere sostituito perché dopo 6 mesi potrebbe impedire un corretto passaggio dell'aria

### **Il prodotto non migliora la qualità dell'aria**

- a) Non è stato installato il filtro composito H11 HEPA con prefiltra e carbone attivo
- b) Con porte e finestre aperte sull'esterno dei locali, alcuni fumi e inquinanti potrebbero rendere l'azione dell'apparecchio inefficace. Chiudere porte e finestre limitando la superficie d'uso ad ambienti di un massimo di 20 mq
- c) Il prodotto è stato posizionato all'interno di una nicchia o in una posizione in cui l'aria circostante non circola facilmente all'interno dell'ambiente. Posizionare in un'area della stanza che permetta una buona circolazione dell'area.

### **Cattivo odore dalle uscite d'aria**

- a) La concentrazione di inquinanti e fumi è troppo alta e il purificatore non riesce a trattare l'aria
- b) Il filtro composito H11 HEPA con prefiltra e carbone attivo deve essere riparato o sostituito

### **L'indicatore di qualità dell'aria resta di colore rosso per un lungo periodo.**

- a) Pulire il sensore polvere
- b) Chiudere porte e finestre: è possibile che l'aria proveniente dall'esterno sia fortemente inquinata e sovraccarichi l'apparecchio

## SMALTIMENTO

Effettuare lo smaltimento secondo le norme vigenti. Per qualsiasi informazione, consultare i centri per lo smaltimento locali. Non disperdere nell'ambiente imballi e parti riciclabili.

## CONDIZIONI DI GARANZIA E ASSISTENZA TECNICA

La garanzia ha valore per un periodo di 2 anni dalla data di acquisto (1 anno in caso di beni strumentali) e viene comprovata da un documento valido agli effetti fiscali, rilasciato dal venditore autorizzato, riportante la ragione sociale dello stesso e la data in cui è stata effettuata la vendita. Affinché la garanzia sia operativa, è necessario esibire presso il Rivenditore o il Centro Assistenza Vinco Srl.

**Viene applicata, come prevista dalla legge, la Garanzia Europea (Dlgs 206/2005 Codice del Consumo).**

Si ricorda che la legge infatti stabilisce che **l'acquirente ha diritto a una garanzia legale della durata di 2 anni che può far rivalere sul Rivenditore** in tutte quelle situazioni in cui il prodotto risulta difettoso, non funzionante, difforme rispetto a quello ordinato o diverso da quello descritto nella pubblicità.

Il servizio di Assistenza Vinco Srl fornisce un ulteriore livello di servizio, esercitabile dal Rivenditore e dal Consumatore finale. Tale servizio prevede, anche fuori dai termini di garanzia legale sopra descritti :

- Call Center tecnico telefonico attivo dal lunedì al venerdì allo 0141 176.63.15
- Attivazione di chiamata di Assistenza online, sul sito [www.vincoasti.it](http://www.vincoasti.it)

## CONDIZIONI DI GARANZIA E ASSISTENZA TECNICA

Entro i termini della garanzia legale, il Rivenditore Vinco provvederà ad effettuare, qualora concordato con l'Assistenza Tecnica, eventuali unità sostitutive di tipologia pari o superiore.

Attenzione: Vinco Srl si riserva, senza alcun preavviso, di variare i contenuti di tale servizio post vendita, fermi restando gli obblighi di legge. I servizi descritti saranno prestati soltanto sui prodotti commercializzati sul territorio italiano da Vinco Srl. Il servizio di ritiro a domicilio è applicabile alle sole categorie di prodotto individuate da Vinco Srl, che sono modificabili anch'esse nel tempo e senza alcun preavviso.

Non sono coperte dalla garanzia tutte le parti che dovessero risultare difettose a cause di negligenza o trascuratezza nell'uso (mancata osservanza delle istruzioni per il funzionamento dell'apparecchio), errata installazione o manutenzione, manutenzione operata da personale non autorizzato, danni da trasporto, ovvero di circostanze che, comunque, non possono farsi risalire a difetti di fabbricazione dell'apparecchio. Sono esclusi dalle prestazioni in garanzia gli interventi inerenti l'installazione e l'allacciamento agli impianti di alimentazione nonché le manutenzioni citate nel libretto di istruzioni. Non sono inoltre coperti da garanzia le avarie causate da urti, manomissioni o installazioni improprie. La Garanzia è valida solo se l'apparecchiatura è venduta ed installata sul territorio italiano (compresi la Repubblica di San Marino e la Città del Vaticano). La richiesta di intervento per riparazioni in garanzia verrà evasa con prontezza dagli organi competenti, compatibilmente con le esigenze di carattere organizzativo. Il produttore non potrà comunque rispondere di disagi dipendenti da eventuali ritardi nell'esecuzione dell'intervento. Il consumatore finale dovrà presentare l'apparecchio da riparare in garanzia presso il punto vendita, unitamente al documento fiscale. Il produttore declina inoltre ogni responsabilità per eventuali danni che possano, direttamente o indirettamente, derivare a persone, cose ed

## CONDIZIONI DI GARANZIA E ASSISTENZA TECNICA

animali domestici in conseguenza della mancata osservanza di tutte le prescrizioni indicate nell'apposito Libretto Istruzioni e concernenti specialmente le avvertenze in tema di installazione, uso e manutenzione dell'apparecchio. Qualora l'apparecchio venisse riparato presso uno dei Centri Assistenza Autorizzati indicati dal produttore, i rischi di trasporto relativi saranno a carico dell'utente nel caso di invio diretto ed a carico del Servizio nel caso di ritiro presso l'utente.



**CERTIFICATO DI GARANZIA**  
**Vinco s.r.l. - P.zza Statuto,1 - 14100 Asti - Italy**

Modello: \_\_\_\_\_ Codice: \_\_\_\_\_

Data di acquisto \_\_\_\_\_

**QUESTO CERTIFICATO NON DEVE ESSERE SPEDITO MA  
CONSERVATO UNITAMENTE ALL'IMBALLO ORIGINALE**

La garanzia ha validità soltanto se corredata da **RICEVUTA FISCALE**,  
Vi consigliamo quindi di allegarla al presente certificato di garanzia.

La garanzia ha valore per un periodo di 2 anni dalla data di acquisto (un anno in caso di beni strumentali) e viene comprovata da un documento valido agli effetti fiscali, rilasciato dal venditore autorizzato, riportante la ragione sociale dello stesso e la data in cui è stata effettuata la vendita. Affinché la garanzia sia operativa, è necessario che il certificato di garanzia sia conservato unitamente ad uno dei documenti validi agli effetti fiscali riportante gli estremi identificativi del prodotto, e che entrambi siano esibiti in caso di intervento da parte di personale tecnico dei Centri Assistenza Autorizzati.

Questo certificato di garanzia si riferisce alle condizioni di Garanzia Convenzionali del Produttore nei confronti del Consumatore e non pregiudica i diritti della Garanzia Europea (previsti dalla Dlgs 206/2005 Codice del Consumo).

Per fruire del servizio di assistenza tecnica in garanzia, il consumatore può:

1. recarsi presso il punto vendita senza alcuna incombenza ulteriore; 2. richiedere il servizio aggiuntivo di assistenza con ritiro a domicilio. Il servizio è aggiuntivo e non sostitutivo rispetto a quello di cui al punto 1 e si applica solo alle tipologie di prodotti previste da Vinco. Invitiamo a contattare Vinco allo scopo di verificare se il prodotto possa usufruire di questo servizio.

All'interno del periodo di garanzia, Vinco S.r.l. si impegna a sostituire o riparare gratuitamente le parti componenti l'apparecchio che risultino difettose all'origine per vizi di fabbricazione, senza alcuna spesa per il consumatore.

Non sono coperte dalla garanzia tutte le parti che dovessero risultare difettose a cause di negligenza o trascuratezza nell'uso (mancata osservanza delle istruzioni per il funzionamento dell'apparecchio), errata installazione o manutenzione, manutenzione operata da personale non autorizzato, danni da trasporto, ovvero di circostanze che, comunque, non possono farsi risalire a difetti di fabbricazione dell'apparecchio. Sono esclusi dalle prestazioni in garanzia gli interventi inerenti l'installazione e l'allacciamento agli impianti di alimentazione nonché le manutenzioni citate nel libretto di istruzioni. Non sono inoltre coperti da garanzia le avarie causate da urti, manomissioni o installazioni improprie.

Questo certificato di garanzia è valido solo se l'apparecchiatura è venduta ed installata sul territorio italiano (compresi la Repubblica di San Marino e la Città del Vaticano). La richiesta di intervento per riparazioni in garanzia verrà evasa con prontezza dagli organi competenti, compatibilmente con le esigenze di carattere organizzativo. Il produttore non potrà comunque rispondere di disagi dipendenti da eventuali ritardi nell'esecuzione dell'intervento. Il consumatore finale dovrà presentare l'apparecchio da riparare in garanzia presso il punto vendita, unitamente al documento fiscale di acquisto ed al certificato di garanzia. Il produttore declina inoltre ogni responsabilità per eventuali danni che possano, direttamente o indirettamente, derivare a persone, cose ed animali domestici in conseguenza della mancata osservanza di tutte le prescrizioni indicate nell'apposito Libretto Istruzioni e concernenti specialmente le avvertenze in tema di installazione, uso e manutenzione dell'apparecchio. Qualora l'apparecchio venisse riparato presso uno dei Centri Assistenza Autorizzati indicati dal produttore, i rischi di trasporto relativi saranno a carico dell'utente nel caso di invio diretto ed a carico del Servizio nel caso di ritiro presso l'utente.



## DICHIARAZIONE CE DI CONFORMITÀ

(Ai sensi delle direttive EMC 2014/30/UE Allegato IV e LVD 2014/35/UE Allegato IV)

**VINCO S.r.l.**  
**Piazza Statuto n.1 - 14100 Asti**

### DICHIARA

sotto alla propria responsabilità, che la seguente apparecchiatura identificata come:

Tipo:	Purificatore d'aria
Modello:	HS-KJ320F-B3
Marca:	VINCO
Da numero di serie:	n.a.
Anno di fabbricazione:	2020

Soddisfa i pertinenti requisiti delle seguenti direttive:

LVD 2014/35/UE  
EMC 2014/30/UE  
RoHS 2015/863/UE del 31/03/2015, recante modifica dell'allegato II della direttiva 2011/65/UE del Parlamento europeo e del Consiglio per quanto riguarda l'elenco delle sostanze con restrizioni d'uso  
RED 2014/53/UE

Norme armonizzate:

EN 60335-2-65:2003+A1:2008+A11:2012  
EN 60335-1:2012+A11:2014+A13:2017  
EN 62233:2008  
EN 55014-1:2017  
EN 55014-2:2015  
EN 61000-3-2:2014  
EN 61000-3-3:2013  
EN 301 489-1 V2.1.1  
EN 301 489-17 V3.1.1  
EN 300 328 V2 1.1  
EN 62311:2008

La persona autorizzata a costituire il fascicolo tecnico, stabilita nell'Unione Europea, è Daniele Nossa, presso VINCO S.r.l. Piazza Statuto n.1 - 14100 Asti, Italia.

Asti, 09/06/2020

Luogo e data

Legale rappresentante (Lidio Conti)





**MADE IN CHINA**

Importato da Vinco s.r.l.

Sede: P.zza Statuto,1 - 14100 Asti - ITALIA

Tel. 0039 0141 351284 Fax: 0039 0141 351285

e-mail: [info@vincoasti.it](mailto:info@vincoasti.it) - web site: [www.vincoasti.it](http://www.vincoasti.it)

**CENTRO RICAMBI E ASSISTENZA**

V.le Giordana, 7 - 10024 Moncalieri (TO) - ITALIA

Tel. 0141-1766315 - e.mail: [assistenza@vincoasti.it](mailto:assistenza@vincoasti.it) - [ricambi@vincoasti.it](mailto:ricambi@vincoasti.it)